

用户报告

空调通风装置



咬合连接



名称	C 形夹头固定装置
型号	特殊规格的 DFG 500/150 H
ID 识别号	00000086783
厂家编号	900012108
制造年份	06/2012
订单	584783
数量	1 件
其他	

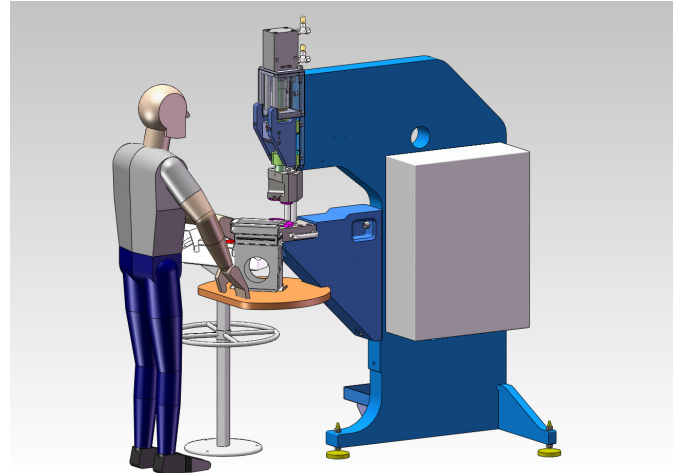

任务:

以前使用的点焊工艺应该被替代性接合工艺取代。当将薄接合件接合到厚接合件上时，挑战在于实现保持力。此外，当很难够到部件并且部件尺寸可变时，需要尺寸精度和正交性，还要对人体工程学方面加以注意。

解决方案:

通过与客户密切合作找到解决方案，客户方的部件被调整为 ECKOLD 建议的解决方案。由于特殊设计的模具支架具有定义的部件定位和四个同时设定的咬合连接点，因此可以满足尺寸精度和正交性的要求。

客户评价:

- 寻求解决方案的良好合作
- 可靠的机器技术，无故障
- 可靠的方法 => 生产中的进一步应用
- 服务方面的快速反应时间

DFG 500 150 H



名称	C 形夹头固定装置
型号	特殊规格的 DFG 500/150 H
ID 识别号	00000086783
驱动装置	液压
压力	500 bar 时最大 150 kN
汽缸冲程	100 mm
连接	400 V / 3 Ph / 50 Hz
重量	约 1400 kg

开口尺寸	[A] [mm]	91
水平伸距	[B] [mm]	471
接合层的高度	[J] [mm]	1190
最大工作台高度	[K] [mm]	890
宽度	[X] [mm]	1003
长度	[Y] [mm]	1275
高度	[Z] [mm]	2106

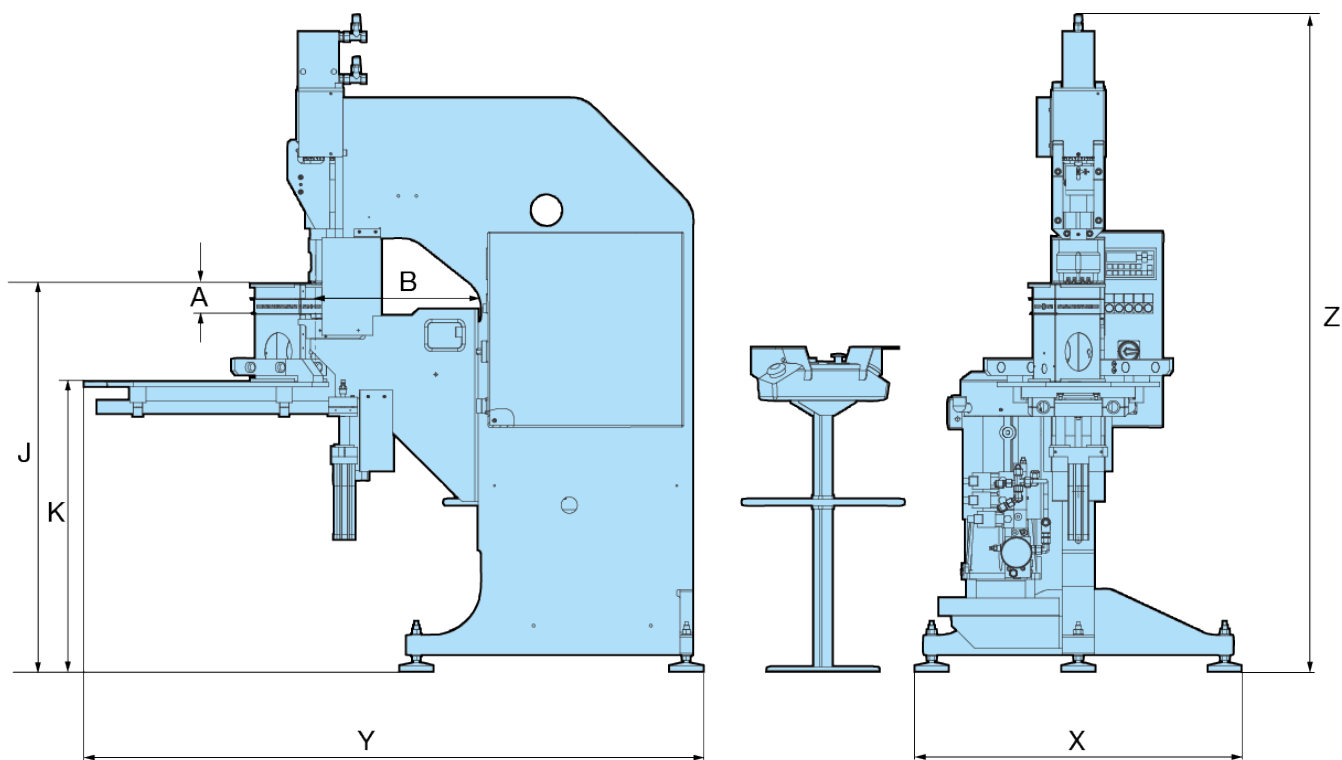

接合任务	1	2
咬合连接方式	S-DF 4	S-DF 4
部件	t_1 本体	本体
材料	t_1 镀锌钢	镀锌钢
冲模侧单接合件厚度	t_1 0.8 mm	0.8 mm
中间层	无	无
部件	t_2 中心支架	棱角
材料	t_2 镀锌钢	镀锌钢
凹模侧单接合件厚度	t_2 1.25 mm	2.0 mm
咬合连接点个数	4/冲程	4/冲程

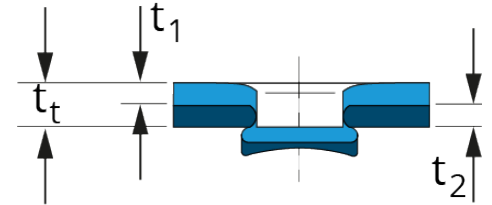
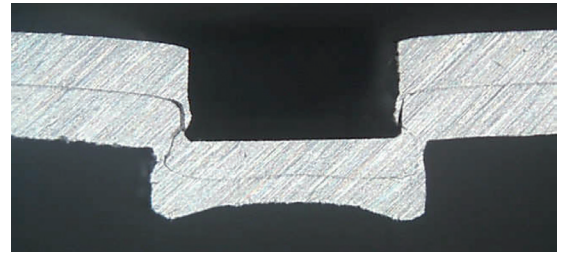

防火活门

- 1 防火活门本体
- 2 用于壁式固定的中心支架
- 3 棱角
- 4 不同的结构尺寸

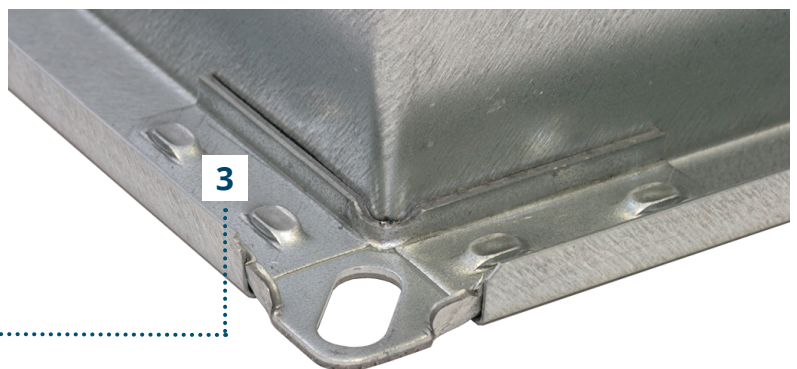
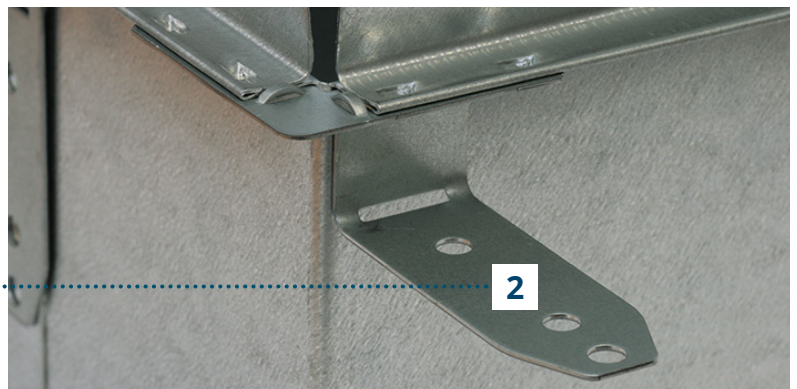
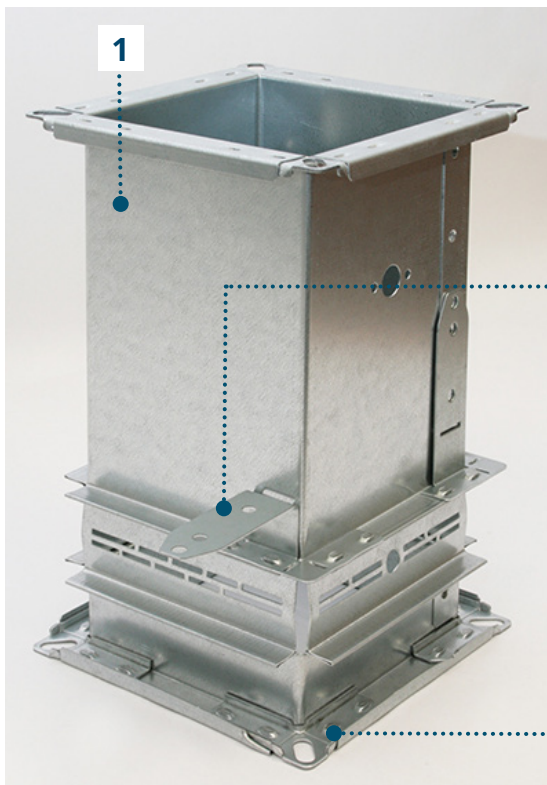

通用，坚固的机器技术

通用 C 形夹头固定装置系列中，机器可以根据客户的个性化需求进行调整，并提供相应的设备特点。

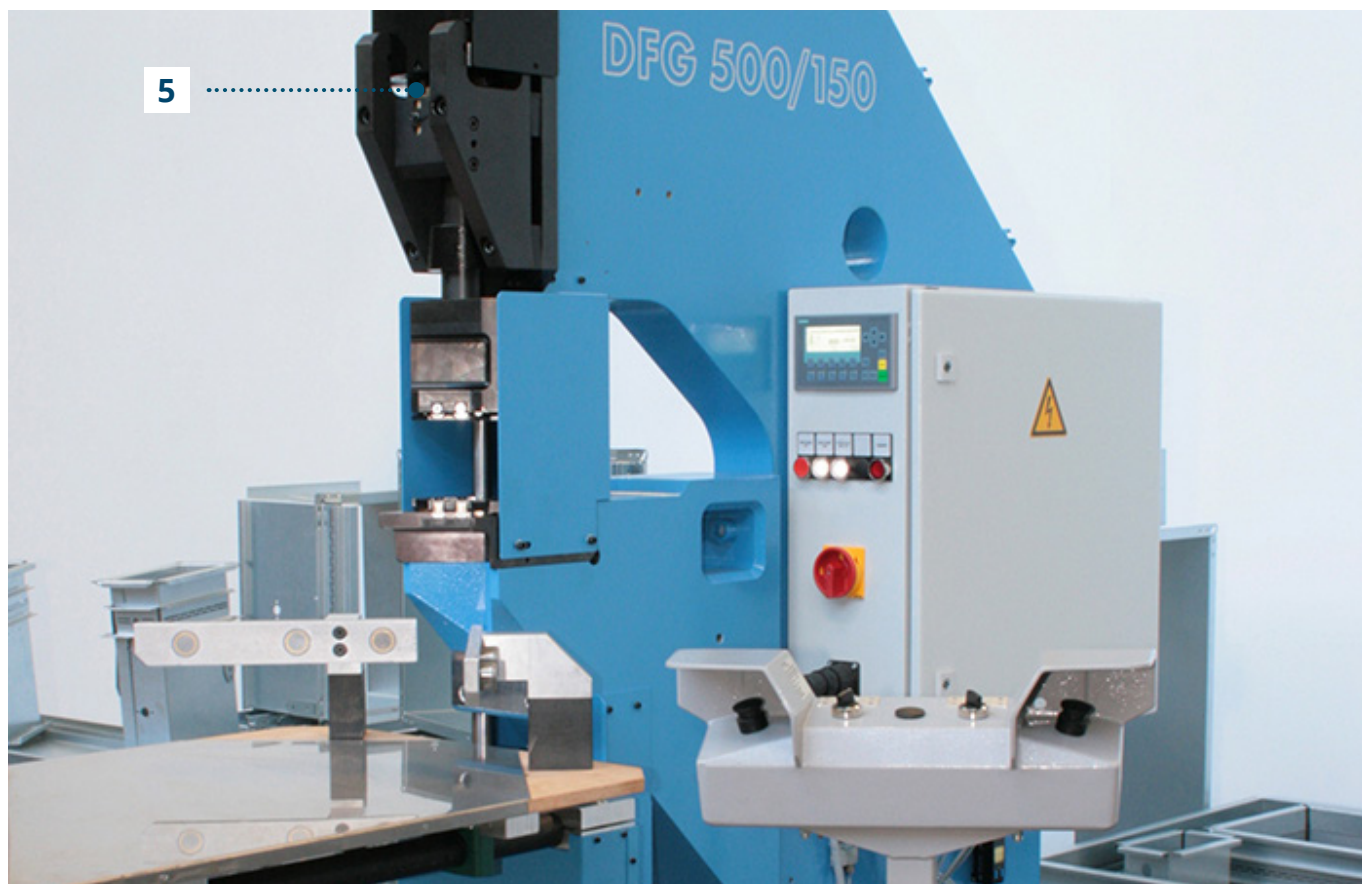
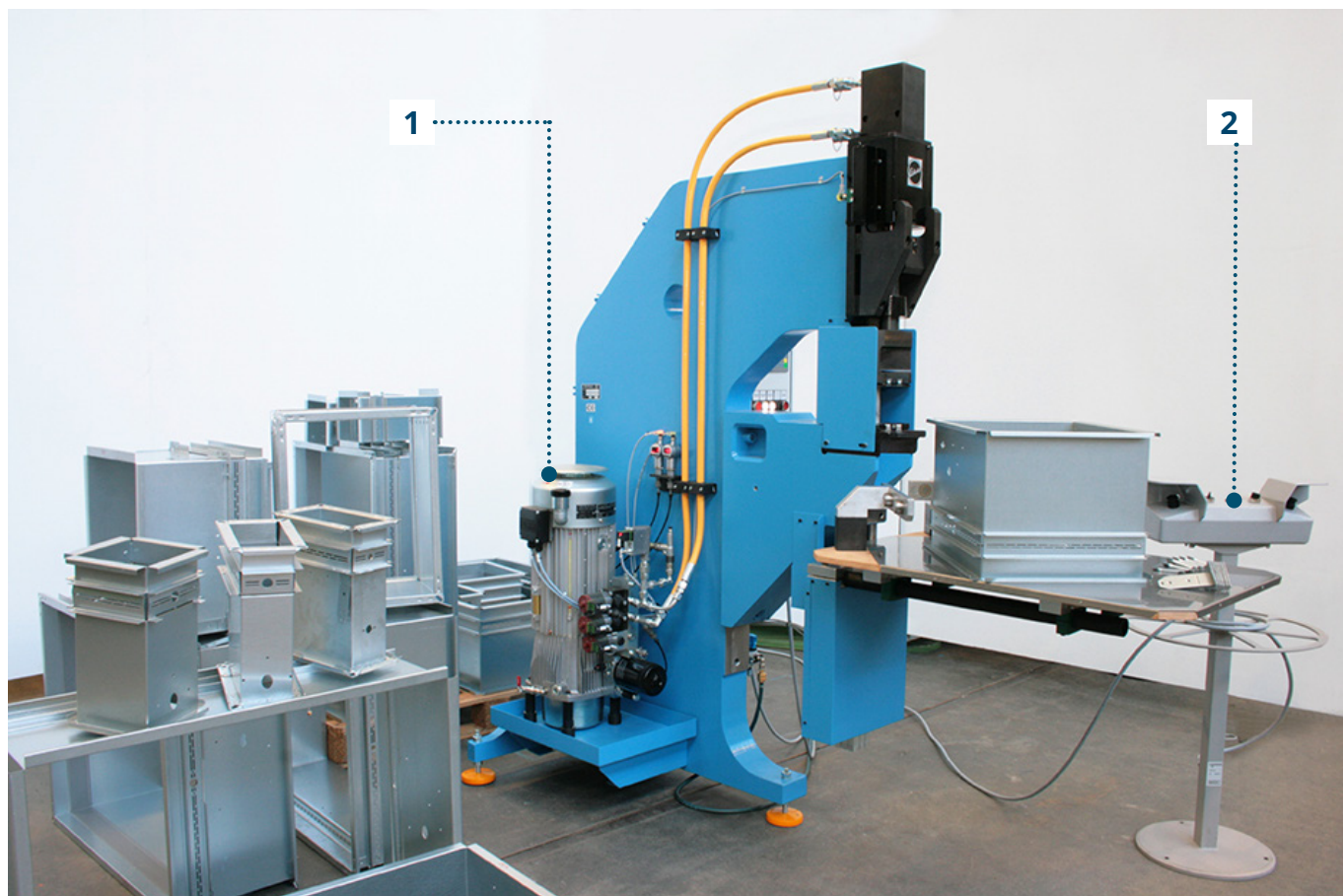

面向最佳批量生产且根据需求调整的配置

手工工位考虑到人体工程学要求和安全方面。

配置:

- 1 液压驱动装置
- 2 双手安全触发装置
- 3 经特别调整的模具支架
- 4 高度可调的工作台
- 5 可调节限位

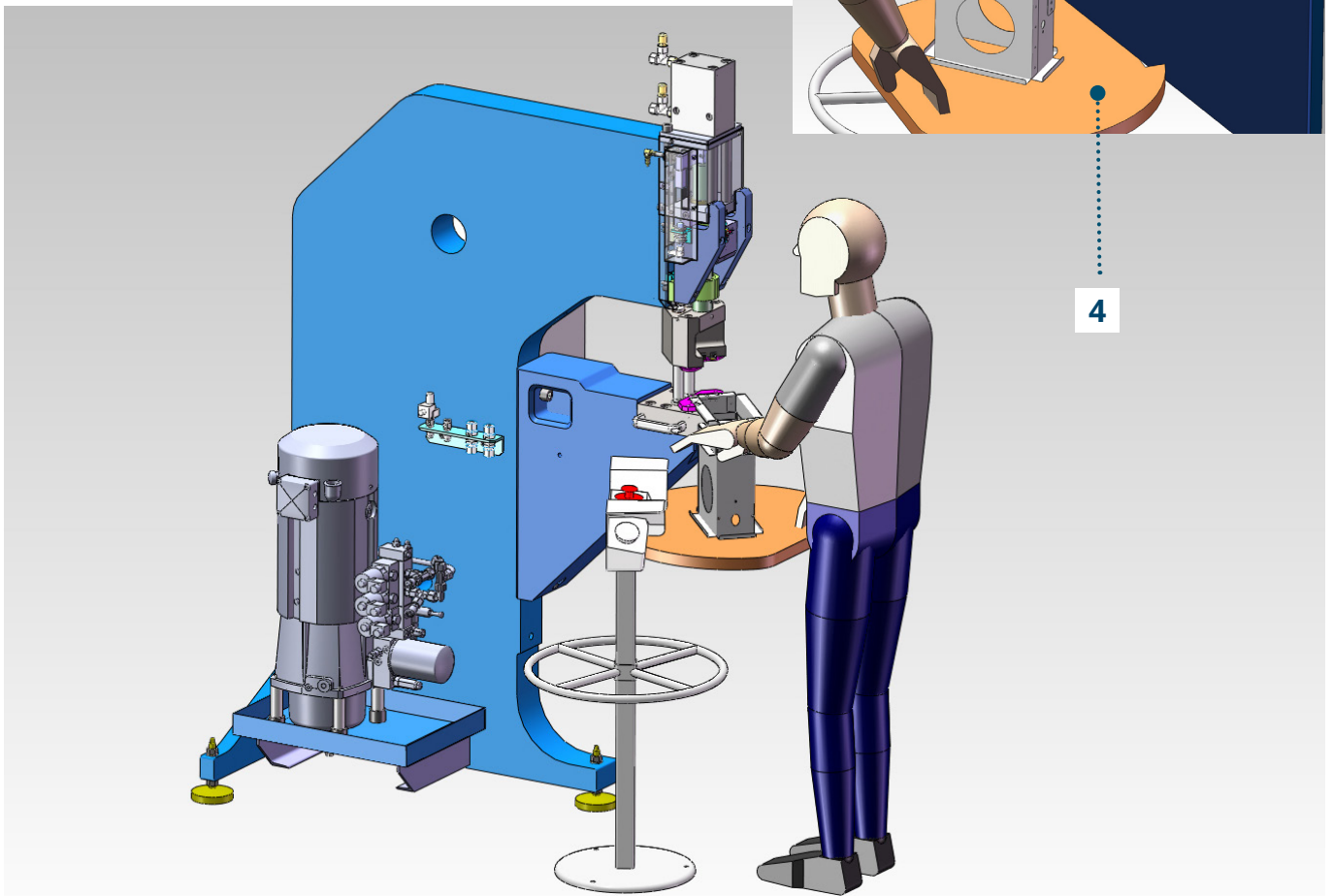
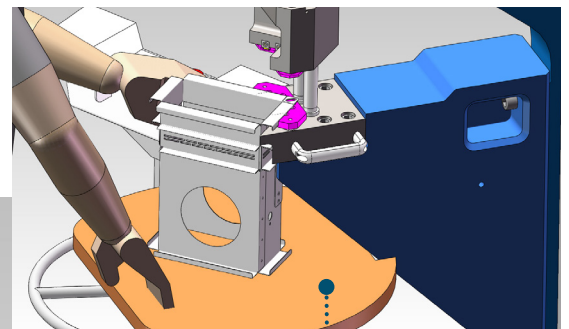
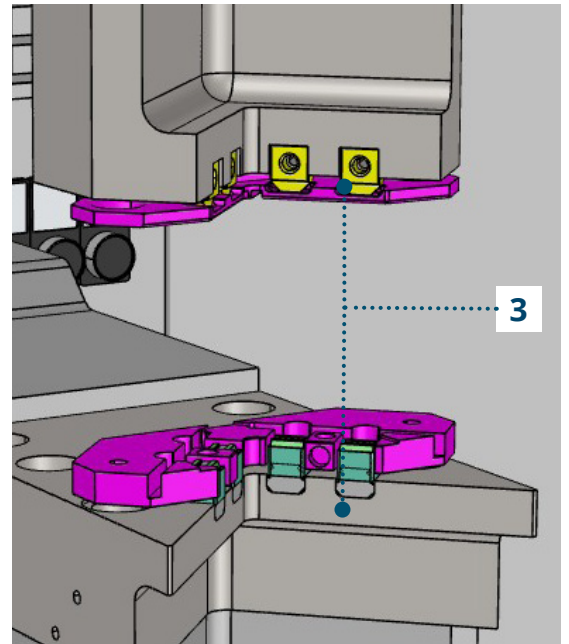

ECKOLD technics GmbH & Co. KG

85 多年的成功经验

公司从 1936 年成立以来到目前为止一直在坚定地迈向我们的目标。我们将一如既往地通过高效技术解决方案快速和经济地满足客户的要求。作为在板材、管材和型材无削冷变形领域拥有多年丰富经验的专家以及创新性板材咬合连接技术的开拓者，ECKOLD 为我们的客户提供全方位的标准化工具以及特殊解决方案。在所有板材加工工业和有关手工业中我们的技术具有广泛的应用空间。在该领域中 ECKOLD 不仅能够为客户提供定制化的方案，还是客户的得力伙伴。

从 A 到 Z 的服务

- 为客户进行测试和分析
- 制作样板/部件
- 准备工具设计的可行性研究
- 概念开发和技术解决方案的建设性实现
- 在我们自己的工厂生产
- 在客户处进行调试
- 定期维护
- 为客户的工艺优化提供支持
 - 支持机器人位置示教过程
 - 制作显微照片/评估铆接点质量
 - 在线支持
- 按照 SOP 调试后的启动支持
- 培训系统操作员/维护人员/专家

事实与数据

- 成立于 1936 年
- 产品在 100 多个国家使用
- 全球超过 25 个销售合作伙伴
- 在英国、匈牙利和美国设有销售公司
- 通过 ISO 9001:2015 认证
- 通过 ISO 14001:2015 认证



Eckold technics GmbH & Co. KG

Walter-Eckold-Str. 1
37444 St. Andreasberg
Germany
电话: +49 5582 802 0
www.eckold.de
info@eckold.de

Eckold GmbH & Co. KG

Walter-Eckold-Str. 1
37444 St. Andreasberg
Germany
电话: +49 5582 802 0
www.eckold.de
info@eckold.de

Eckold Limited

15 Lifford Way
Binley Industrial Estate
Coventry CV3 2RN
Great Britain
电话: +44 24 764 555 80
www.eckold.de
sales@eckold.co.uk

Eckold Kft.

Móricz Zsigmond rkp. 1/B. fszt. 13.
9022, Győr
Hungary
电话: +36 70 943 311 8
www.eckold.hu
info@eckold.hu

Eckold Corporation

2220 Northmont Parkway, Suite 250
Duluth GA 30096
USA
电话: +1 770 295 0031
www.eckoldcorp.us
info@eckoldcorp.us

